

产品简介

ZDH9025 是一款高线性、低噪声放大器，工作范围 500MHz~3000MHz，具有关断功能可以支持 TDD 系统。ZDH9025 内部具有动态偏置电路，可以克服温度变化所带来的不利影响。内部输入、输出阻抗已经匹配到 50Ω，外部应用电路简洁；同时，可以通过改变外围一个偏置电阻的阻值来调节工作电流。ZDH9025 采用砷化镓 (GaAs) pHEMT 工艺制造，小型化绿色无铅 DFN2x2 8PIN 封装。

建议工作条件

参数	最小值	典型值	最大值	单位
带宽	500	-	3000	MHz
存储温度	-65	-	150	°C
工作温度	-55	-	125	°C
工作电流 (VDD=3.3V)	-	30	-	mA
最大输入功率 (RFIN)	-	16	-	dBm

典型参数

参数	频率					单位
	900	1575	2150	2500	3000	
VDD=3.3V	900	1575	2150	2500	3000	MHz
Gain	22	20	18	17	15	dB
S11	-8	-11	-15	-14	-17	dB
S22	-30	-20	-15	-14	-15	dB
S12	-30	-29	-29	-29	-28	dB
NF	0.4	0.5	0.6	0.6	0.8	dB
P1dB	16	16	17	18	19	dBm
OIP3 ⁽¹⁾	26	27	27	27	26	dBm

注：（1）两个 tone 间隔 1MHz，每个 tone 输出功率在 5dBm。

典型应用电路

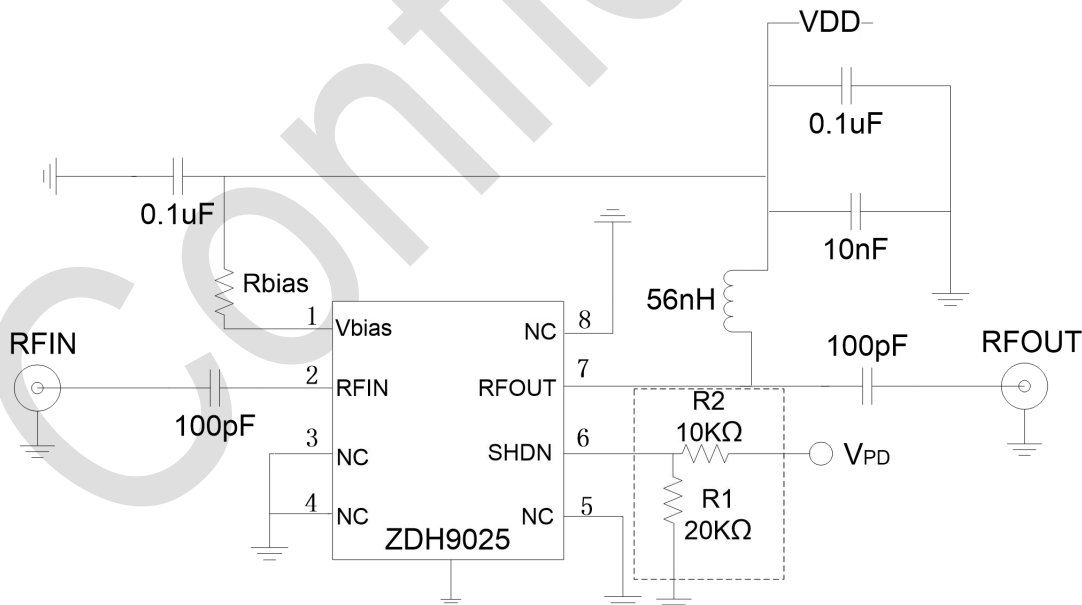

注：若不需要关断，R1 和 R2 不接。